

Комплектация : Кронштейн , фиксатор — разрезной квадрат с винтами крепления. Исполнительное устройство (привод defentime с крепежом для установки . Броне рукав - рекомендуется.

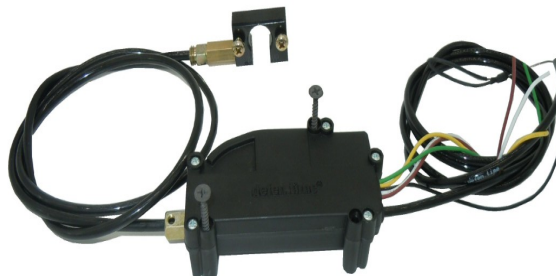

Для доступа к штатному замку капота вам понадобится сначала снять пластиковую защиту .

Под капотом найдите удобное место расположения привода Defentime при условии, что его также нужно будет подключить к автосигнализации (или к реле управления замком).

На кронштейн установить сверху разрезной квадрат с выводом под трос в направлении к приводу DefenTime. Квадрат фиксируйте винтами головкой вниз — это не позволит сорвать резьбу винтов фиксатора. (См фото)

На штатные болты (не затягивая до конца для регулировки) установить кронштейн.

Для изменения длины троса необходимо вывернуть стопор М3х3. Снять штырь с приводного троса. Скрутить соединитель с пластиковой оболочки. Обрезать ножом пластиковую оболочку до необходимого размера. Оттянуть страховочный трос до конца. Желательно одеть бронезащиту на трос управления. Накрутить соединитель на пластиковую оболочку. Отрезать трос так, чтобы он был длиннее пластиковой оболочки на 9 мм Надеть штырь на трос и зафиксировать стопором М3х3.

Располагать привод необходимо скрытно таким образом, чтобы с наружной стороны автомобиля было невозможно добраться по троса управления

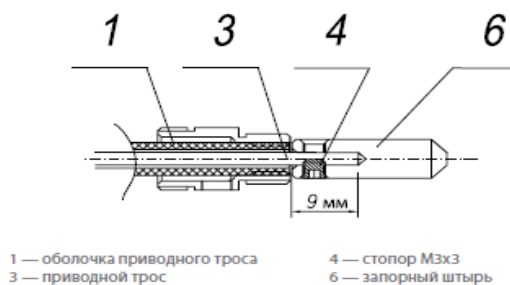

• страховочный трос должен быть хорошо спрятан в труднодоступном и скрытом месте;

• подключать замок нужно к электронным устройствам, т.к автосигнализация или иммобилайзер с силовыми выходами управления замком.

• страховочный трос должен быть проложен таким образом, чтобы по всей его длине не было перегибов

оболочки радиусом менее 40 мм.

Назначение проводов Зеленый -мотор привода , Желтый мотор привода (остальные можно не подключать)

Белый нормально разомкнутый контакт, Черный.общий контакт Коричневый нормально замкнутый контакт

Инструкция по установке замка капота Pro

Вариант 1 Управление замком капота

Управление запираем от дополнительного канала сигнализации

Отпирание замка капота происходит:

- если в зоне действия иммобилайзера появляется зарегистрированный брелок иммобилайзера;
- иммобилайзер находится в сервисном режиме или переводится в режим программирования;
- после экстренной разблокировки иммобилайзера (ввода пин-кода).

Запирание замка капота происходит: в режиме антиограбления и если брелок исчез более чем на 30 секунд;

- при включении охраны (от доп. канала сигнализации).

■ СХЕМА ПОКЛЮЧЕНИЯ ЗАМКА КАПОТА DEFEN.TIME

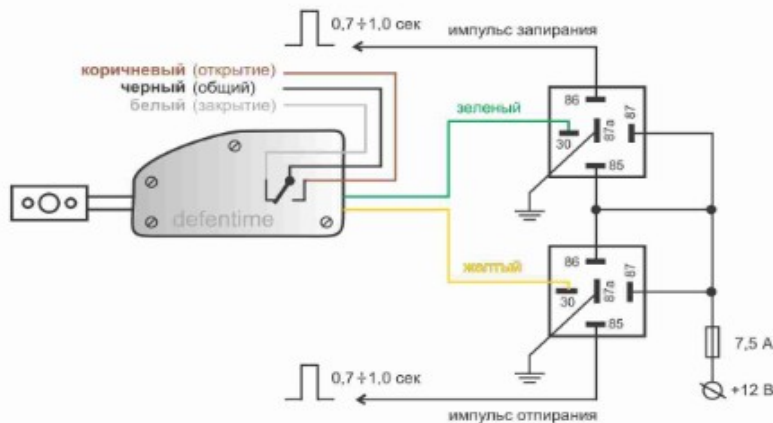

Вариант 2: управление от иммобилайзера i95

Вариант 3: управление от кодового реле R3

- Запирание/отпирание замка капота происходит совместно
- с включением/выключением охраны автосигнализации StarLine.

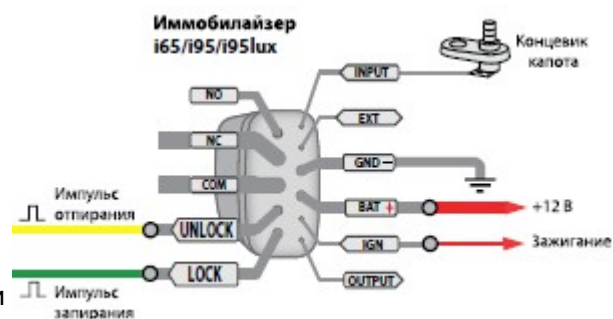

Открытие замка капота с помощью страховочного тросика

- В случае когда неисправна аккумуляторная батарея или управление замком капота, необходимо извлечь страховочный тросик из укромного места. Убедиться что крышка капота не вывешена на штыре запорного механизма и с усилием не более 9 - 12 кг потянуть за петлю на конце пластиковой оболочке.
- Внимание!!! Страховочный механизм имеет короткий ход не более 21 мм.
- Только после разблокирования запорного механизма замка капота потяните за штатный рычаг открытия капота. После аварийного открытия страховочный тросик необходимо хорошо спрятать в трудно доступном и скрытом месте.

Так же рекомендуем установить аварийную розетку электропитания автосигнализации. При севшем аккумуляторе вы можете через нее запитать охранный контур от внешнего источника 12Вольт и снять с охраны весь противоугонный комплекс включая замок капота.

Технические характеристики электромеханического привода

Рабочий диапазон температур . от -40 до + 95 0С , Рабочее напряжение 9 - 14,4 В

Максимальный ток потребления не более ..4 А, Управление .импульсное (изменением полярности)

Длительность импульса 0,7 - 1,0 сек периодичность не менее 2 сек, Максимальный ток через контакты встроенного переключателя2 А